

FIGURA YUH

- ACABAMENTO:** Material não corrosivo.
- APLICAÇÃO:** Recomendado para tubulação padrão e isolada
- TEMP. MAX.:** 560 °C
- COMO ESPECIFICAR:** Figura, diâmetro da tubulação e carga.

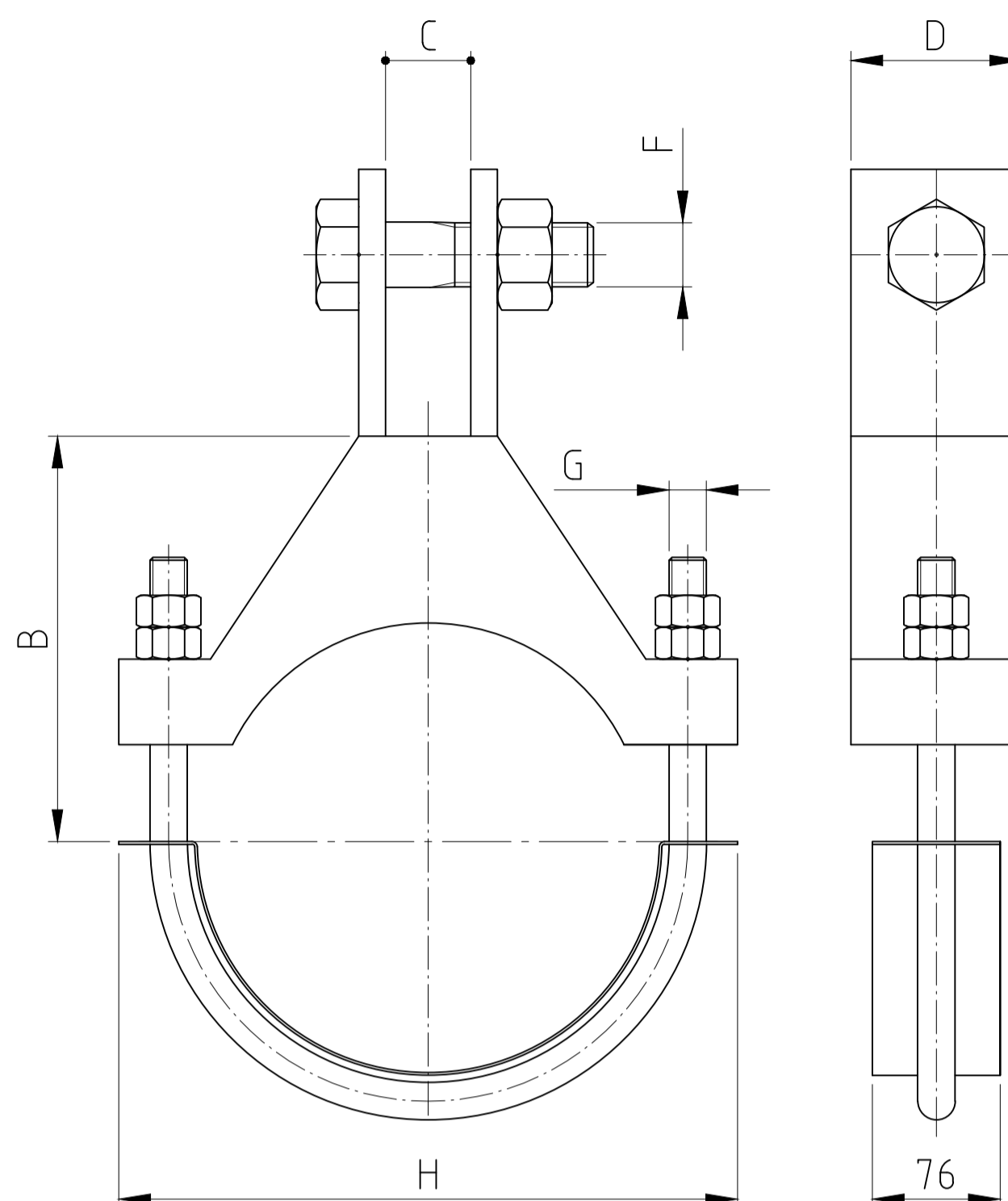

DIÂMETRO NOMINAL	CARGA MÁXIMA RECOM. Kg.			B	C	D	E	F	G	H	PESO APROX. UNIT. (Kg)
	@510°C	@565°C	@593°C								
219 - 275	5680	5455	5225	260	57	127	356	44	25	387	33
276 - 325	7045	6820	6590	298	57	127	387	51	29	451	47
327 - 359	7045	6820	6590	318	57	127	406	51	29	489	50
360 - 410	9090	8725	8410	349	64	152	445	57	32	559	76
411 - 460	9090	8725	8410	375	64	152	470	57	32	610	82
462 - 514	10775	10320	9955	406	70	165	508	64	35	673	104
516 - 565	10775	10320	9955	432	70	165	533	64	35	724	112
567 - 616	13180	12725	12275	470	76	178	578	70	38	781	148
618 - 667	13180	12725	12275	495	76	178	603	70	38	832	155
668 - 718	13180	12725	12275	521	76	178	629	70	38	883	161
719 - 768	13180	12725	12275	546	76	178	654	70	38	933	168
914	13180	12725	12275	622	76	178	724	70	38	1099	191